

# トイレラック取扱施工説明書

## ※部品明細

<p>完成</p>	<p>①左側板×1</p>	<p>②右側板×1</p>	<p>③天板×1</p>
	<p>④底板×1</p>		<p>⑤中立×1</p>
<p>⑥背板×1</p>	<p>⑦開き戸左×1</p>	<p>⑧開き戸右×1</p>	

## ※附属パーツ明細

<p>Ⓐ 締結金具メス (凹) *22</p> <p>Ⓑ 締結金具オス (凸) *22</p> <p>予備として、+1個入っている場合があります。</p>		<p>Ⓒ 丁番*4 皿タッピンねじ 4.0×16*16</p>	<p>Ⓓ 金具隠しシール *22</p>	<p>Ⓔ バンポン*2</p>	<p>Ⓕ 施工ねじ 皿タッピンねじ 4.0×70*4 キャップ*4</p>
---	--	---	----------------------	-----------------	---

**1** 最初に、①②③④の板に、締結金具Ⓑをすべて差し込む。(22箇所)

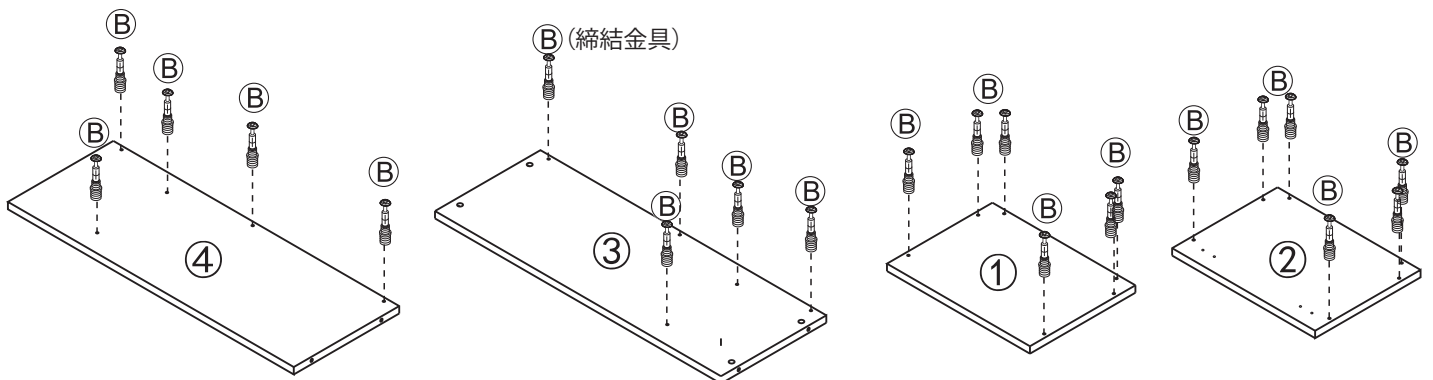

# トイレラック取扱施工説明書

**2** こちらの工程を全て完成させてから、**3**の工程に進むと、組立がスムーズに進みます。  
 (※各工程ごとに、シール**D**の貼付けまで完了してください。)

**!** **板の向きに注意**  
 (丁番取付穴が図の向きになるように組立てください。)

**!** **板の表裏に注意**  
 (裏側に連結金具Aの取付穴があります)

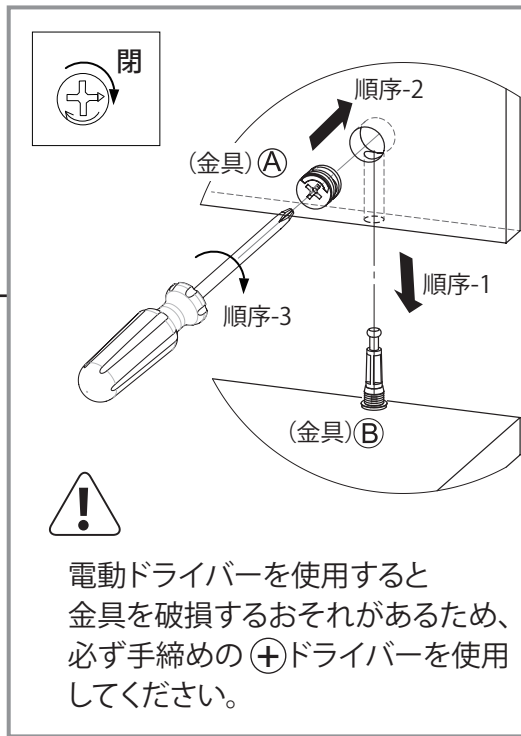
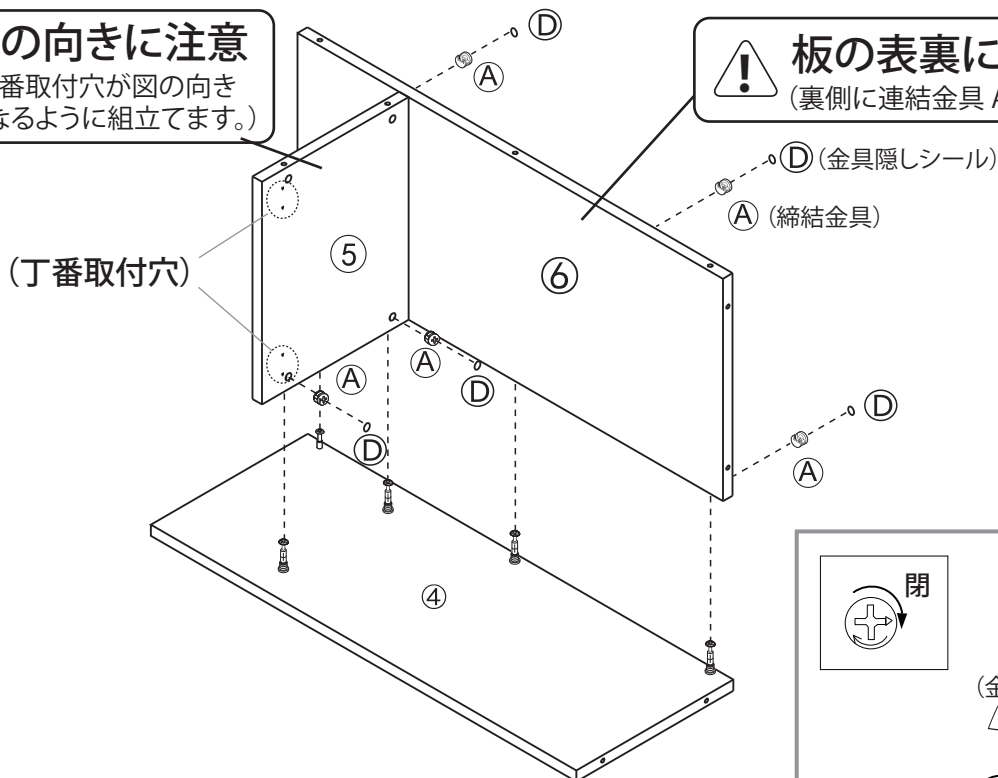

**3** こちらの工程を完成後、**4**の工程に進む。

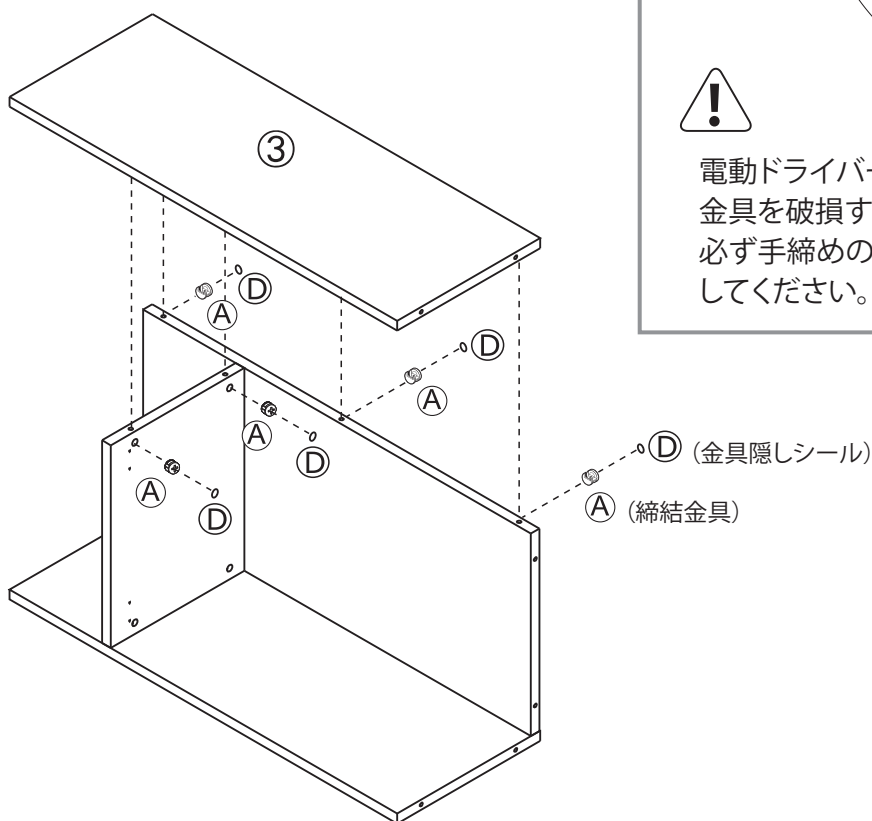

# トイレラック取扱施工説明書

**4** こちらの工程を完成後、**5** の工程に進む。

**!** すべての**金具隠しシール** **D** の貼付けをこの工程で完了させてください。

(※次工程の**丁番**を取付けた後では、シールの貼付けが難しい箇所があるため)

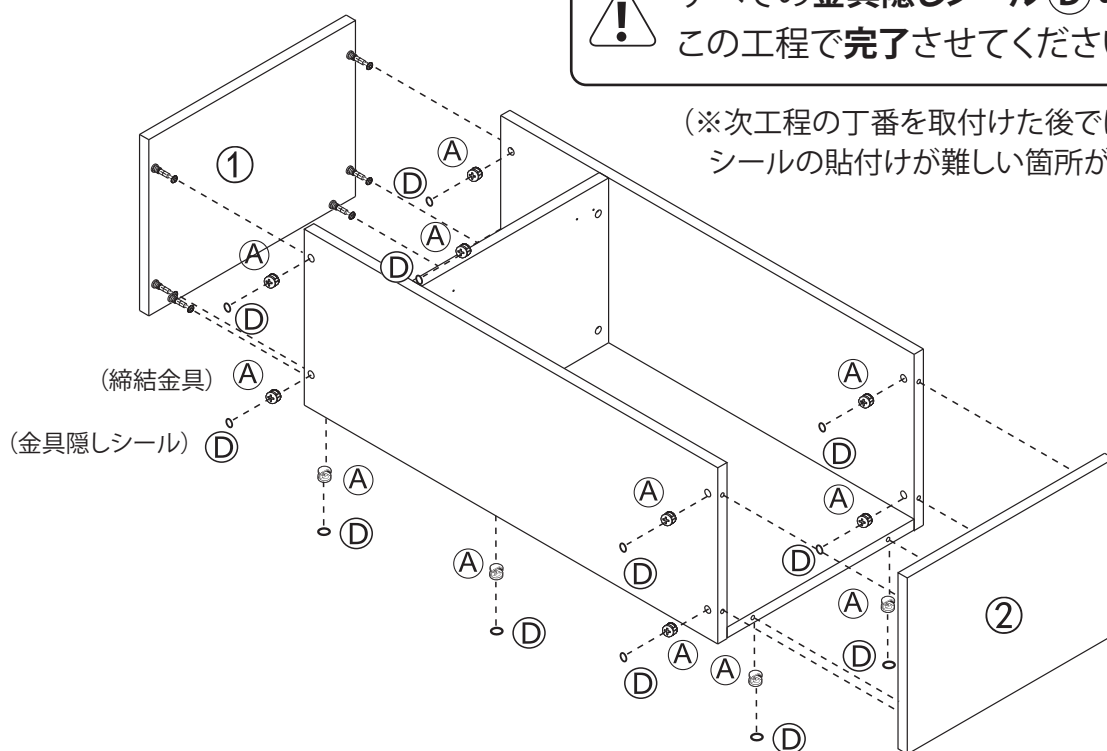

**5**

※**丁番の長穴**を使い、箱と扉の水平をあわせると別紙、取扱説明書に記載の**[扉の調整方法]**が納めやすくなります。

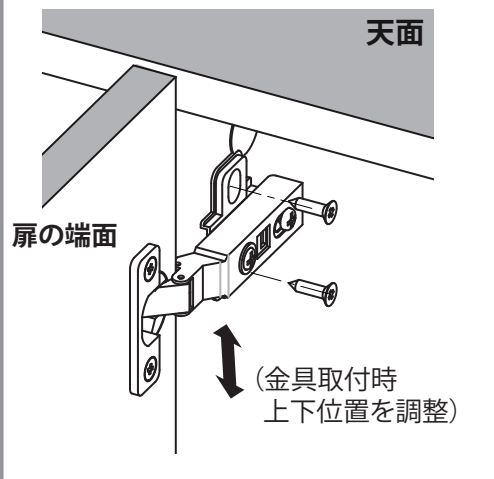

※図の着色部を面合わせ

**!** **ねじの締め過ぎに注意**  
(板材がパーティクルボードのため)

